

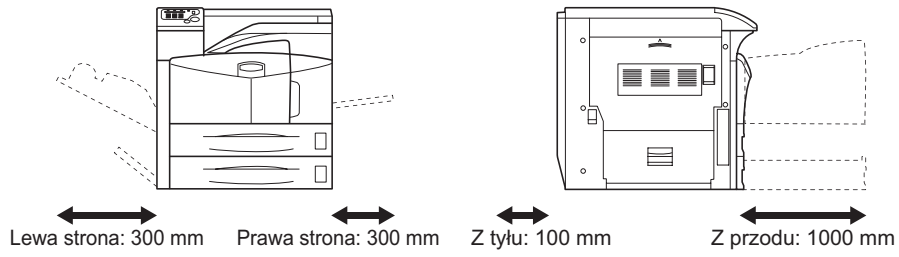

Document Solutions

Wolna przestrzeń



Notatka

Środowisko
Temperatura: 10 do 32,5° C
Wilgotność: 15 do 80% wilgotności względnej

UWAGA

Należy zapewnić wystarczającą ilość wolnej przestrzeni wokół drukarki. Dłuższe stosowanie bez zapewnienia wystarczającej przestrzeni może spowodować przegrzanie drukarki i w następstwie tego, pożar.

1. Sprawdzanie zawartości

Notatka

Podczas podnoszenia lub zmiany miejsca drukarki, należy wyciągnąć 4 uchwyty po obu stronach drukarki. Drukarkę ZAWSZE muszą przenosić przynajmniej 4 osoby; jedna osoba na jeden uchwyt.

1 Rozpakowywanie

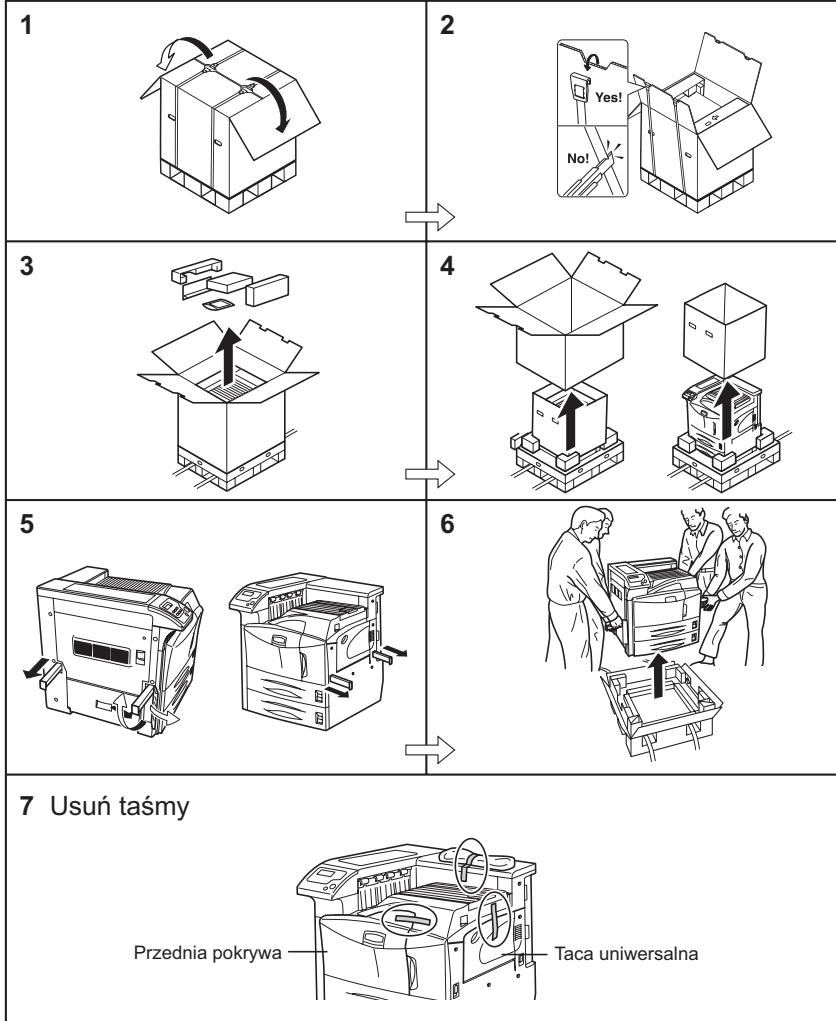

2 Zawartość

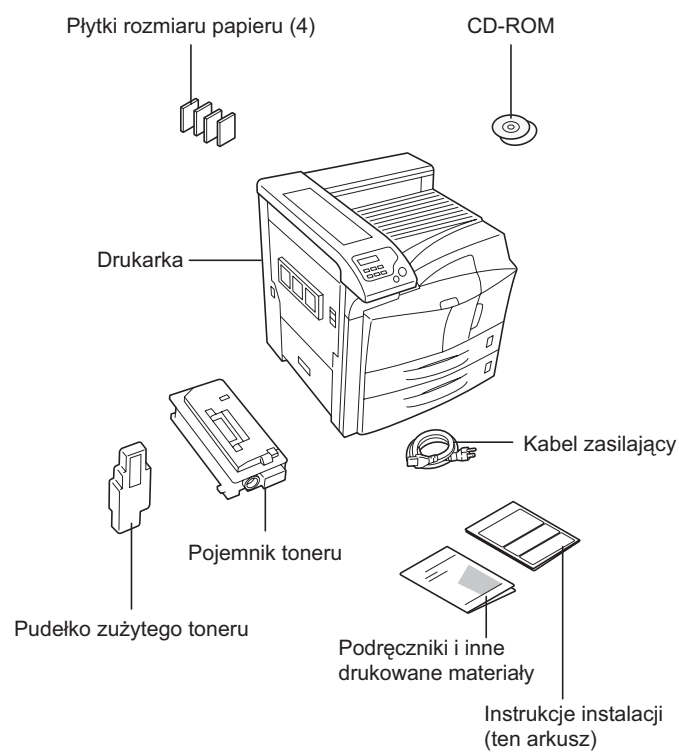

2. Usuwanie blokad płyty podnoszenia

1 Wyciągnij kasetę.

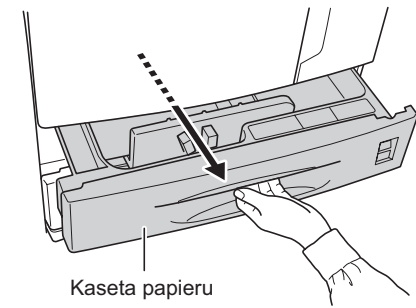

2 Wymij blokadę płyty podnoszenia i umieść go w miejscu przechowywania.

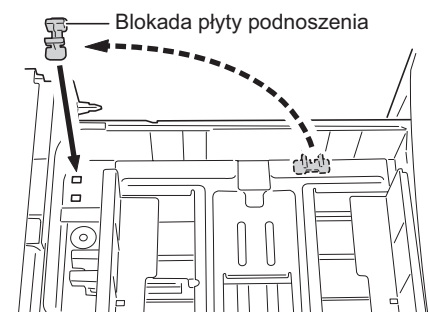

3. Ładowanie papieru do kaset papieru

1 Wyciągnij kasetę.

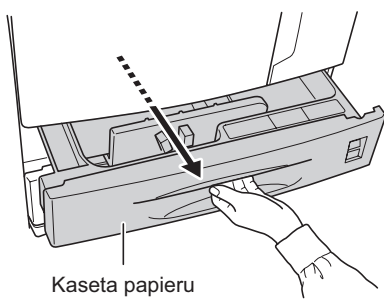

2 Nastaw ograniczniki papieru na rozmiar papieru.

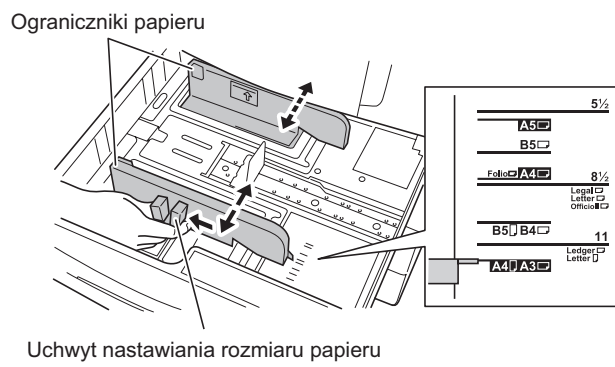

3 Nastaw blokadę papieru na rozmiar papieru.

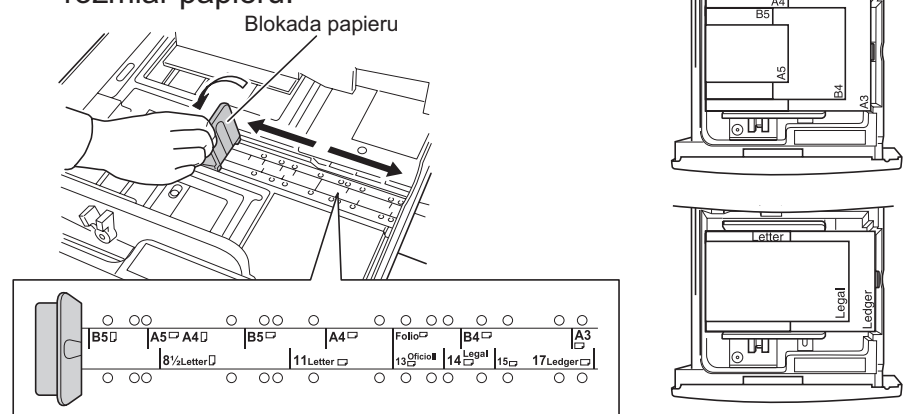

4 Załaduj papier.

Waga papieru: 60 do 105 g/m²
Kaseta papieru mieści około 500 arkuszy papieru o podstawowej wadze 80 g/m².



5 Umieść dostarczoną płytkę rozmiaru papieru z przodu kasety papieru.

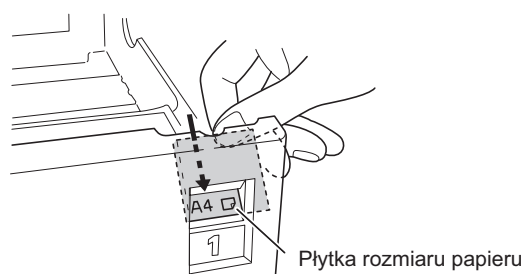

6 Wsuń kasetę papieru, aż do jej zatrzymania.

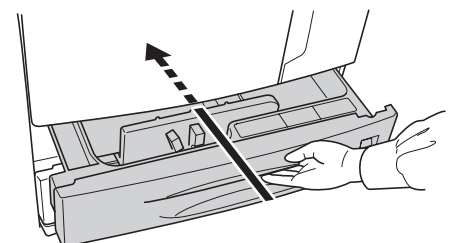

Notatka

Szczegółowe informacje na temat papieru stosowanego w maszynie, patrz Podręcznik obsługi.

4. Ładowanie papieru do tacy uniwersalnej

1 Otwórz tacę uniwersalną po prawej stronie drukarki.

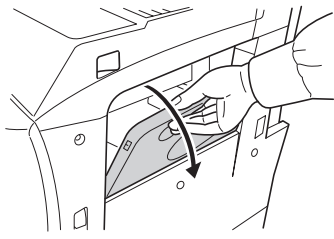

2 Ustaw ograniczniki papieru w tacy uniwersalnej.

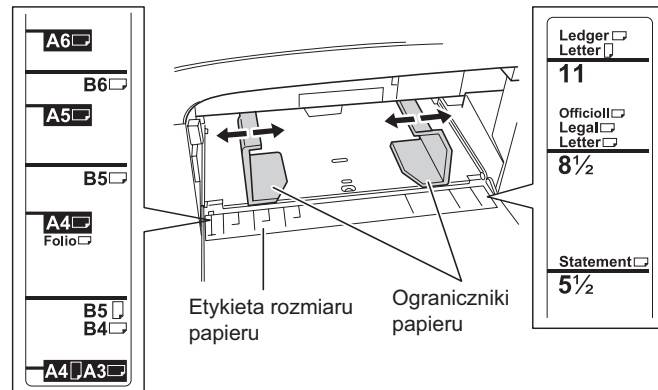

3 Załaduj papier.

Waga papieru: 45 do 200 g/m²

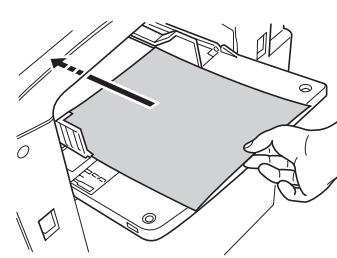

Koperty i pocztówki

Ustaw kopertę lub pocztówkę przy wejściowych ogranicznikach, stroną do drukowania skierowaną do góry i wsuń ją jak najdalej.

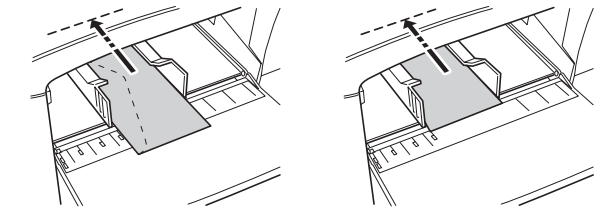

Notatka

Nie drukuj na kopertach z otwartą klapką z klejem. Spowoduje to nieprawidłowe funkcjonowanie drukarki.

5. Instalowanie zbiornika toneru i pudełka zużytego toneru

1 Otwórz przednią pokrywę.

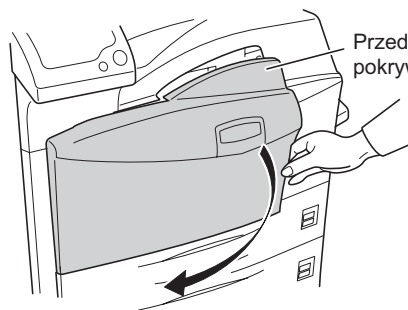

2 Postukaj lekko pięć do sześciu razy górę zbiornika toneru.

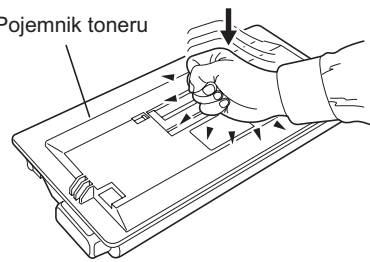

3 Potrząśnij dokładnie dziesięć lub więcej razy zbiornik toneru.

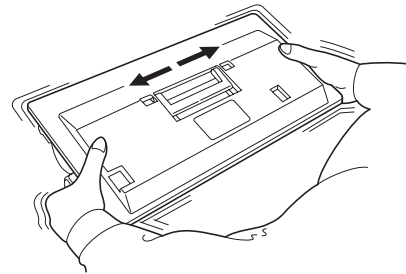

4 Wsuń delikatnie zbiornik toneru wzdłuż szyn do maszyny.

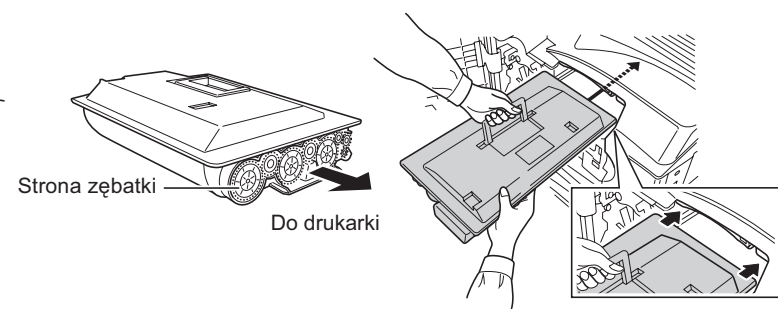

5 Zainstaluj pudełko zużytego toneru.

Pudełko zużytego toneru

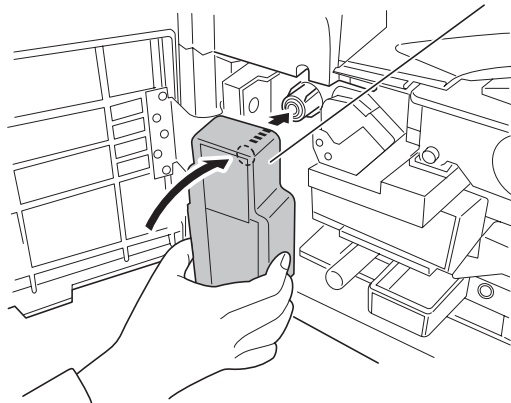

6 Zamknij przednią pokrywę.



6. Podłączanie kabli i włączanie maszyny

1 Podłącz drukarkę do komputera.

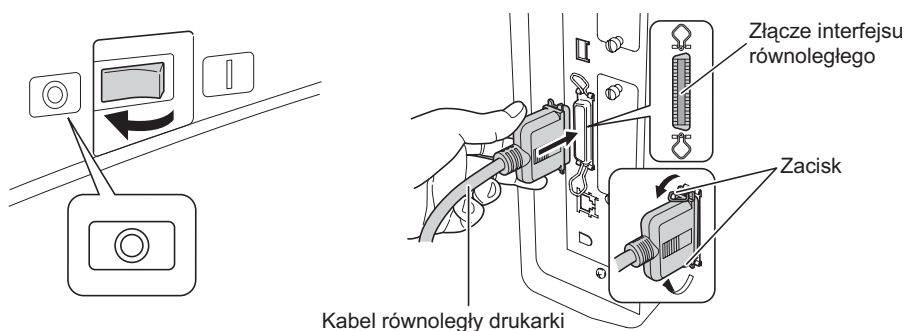

Notatka

Stosuj kabel zgodny ze standardem IEEE1284. Dla optymalnego funkcjonowania należy zainstalować drukarkę w pobliżu komputera PC. Kabel połączeniowy powinien być osłonięty i nie dłuższy niż 3 metry. Kabel jest sprzedawany oddzielnie.

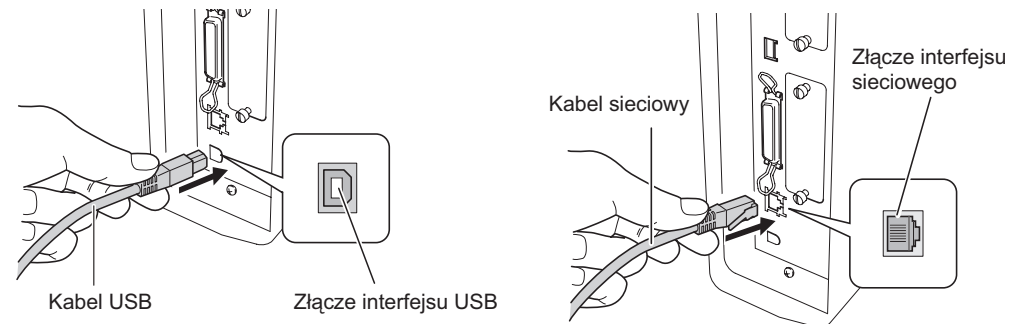

2 Podłącz kabel zasilający.

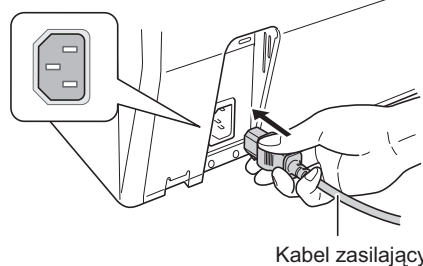

Kabel zasilający

3 Włącz włącznik zasilania.

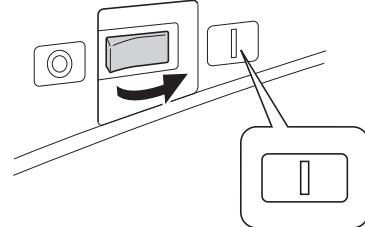

Notatka

Drukarka rozpocznie uzupełnianie toneru; potrwa to około 8 minut.

7. Drukowanie strony statusu

- 1** Naciśnij [MENU].
- 2** Naciśnij Δ lub ∇ aż do wyświetlenia Drukuj Str. Statusu.
- 3** Naciśnij [OK]. Pojawi się migający znak zapytania (?).
- 4** Naciśnij ponownie [OK]. Drukarka wydrukuje stronę statusu.

Instalacja sterowników i programów, patrz *Podręcznik obsługi*.